

DAILY

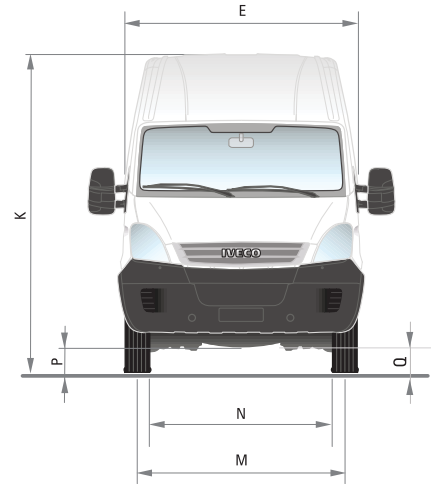

IVECO
www.iveco.com.ar

50C16 CITY BUS

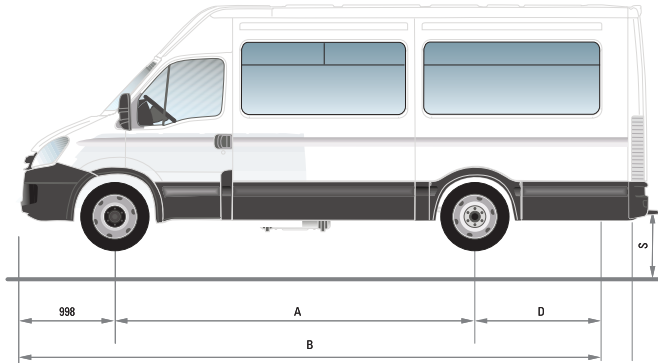

Dimensiones (mm)		50C16 CITY BUS
Entre ejes	A	3.950
Tipos de techo		H2
Longitud máxima	B	7.012
Altura máxima – vacío	K	2.745
Ancho	E	1.996
Distancia entre ruedas delanteras	M	1.696
Distancia entre ruedas traseras	N	1.541
Espacio libre en el eje delantero	P	190
Espacio libre en el eje trasero	Q	150
Voladizo posterior	D	2.064
Radio de giro – neumático		7.010
Radio de giro – pared		7.570

Area de Pasajeros	
Longitud	4.560
Altura interior	1.900
Ancho interior	1.800
Asientos	19 + conductor

Características del Motor IVECO FIC		50C16
Cilindrada total - cm ³		2.998
Diámetro y recorrido – mm		95,8 X 104
Relación de compresión		19,0:1
Potencia Máxima		114 kW (155 cv) a 3.500 rpm
Torque Máximo		400 Nm (41 mkgf) de 1.700 a 2.600 rpm

Pesos (kg) (2)	
Peso Bruto Total - PBT	5.000
Capacidad del eje delantero	1.900
Capacidad del eje trasero	3.700
Peso del eje delantero	1.370
Peso del eje trasero	1.270
Peso propio total ²	2.640
Capacidad de carga	2.360
Capacidad Máxima de Tracción - CMT	8.000



Motor IVECO FIC

De 4 cilindros en línea, 16 válvulas y doble árbol de levas a la cabeza - ciclo diesel, 4 tiempos, inyección directa, turbo intercooler, gestión electrónica de inyección, tipo common rail. Sistema de refrigeración sellado, dotado con ventilador electromagnético. Block de motor en hierro y tapa del motor en aluminio. Sistema de escape con silenciador, situado en el centro del chasis. Distribución por cadena. Responde a la norma Euro III.

Sistema eléctrico

Tensión: 12V.
Batería: 1x12V, 110 Ah.
Motor de arranque: 12V, 2,5 kW.
Alternador: 14V, 140 Ah.

Sistema de dirección

Piñón y cremallera de accionamiento hidráulico.
Diámetro del volante: 428 mm.

Eje delantero

IVECO con brazos oscilantes e independientes.

Reducción y eje trasero

Rodado Doble Dana, modelo 70 RD.
Reducción de serie - 4,556:1

Frenos

De servicio C/ABS

Hidráulico servoasistido de doble circuito, a disco en las ruedas delanteras y traseras. Válvula reguladora de presión y frenado para las ruedas traseras. Luz indicadora de desgaste de las pastillas y de bajo nivel de aceite hidráulico en el panel de instrumentos.

De estacionamiento

Accionamiento mecánico a tambor sobre el eje trasero.

Volúmenes de abastecimiento

Aceite de motor: 7,6 l.
Caja de cambios: 3,0 l.
Eje trasero: 3,2 l.
Sistema de refrigeración: 9,0 l.
Sistema de dirección: 1,4 l.
Tanque de combustible: 70 l.

Suspensión (I)

- Delantera

Ruedas independientes con barras de torsión fijadas al chasis; 2 amortiguadores telescópicos de doble acción y barra estabilizadora.

- Trasera

Ballesta semielíptica de dos etapas, con topes de goma, 2 amortiguadores telescópicos de doble acción y barra estabilizadora.

Bastidor del chasis

Tipo escalera, por vigas planas de perfil en "C" (material FeE420), unidas por travesaños remachados y atornillados al núcleo. Dimensiones de la viga: Altura: 174 mm. Ancho de ala: 66 mm. Espesor: 5 mm

Performance

Para PBT homologado y relación trasera de serie.
Capacidad de subida en 1º marcha: 35%.
Velocidad máxima en 5ª marcha: 143 km/h.

Transmisión

Embrague monodisco seco, con diámetro de 11" (280 mm). Caja Eaton, modelo 2405E con 5 marchas sincronizadas, la última de ellas "Over-Drive", y una marcha atrás. Relaciones de reducción 1ª a 5ª - 4,473 / 2,458 / 1,472 / 1,000 / 0,725. Marcha atrás: 3,795.

Ruedas y neumáticos

Rodado delantero simple y trasero doble, ruedas a disco de acero 5,0" x 16". Neumáticos radiales sin cámara 195/75R16".

Equipamiento

Laterales y techos cubiertos con aislación termoacústica. Revestimientos interiores para uso intensivo y lavables. Piso de madera en material antideslizante de alto tránsito. Asientos reclinables tapizados en pana. Cinturón de seguridad. Doble rack porta equipaje con luz de lectura incorporada. Iluminación interior con LED. Aire acondicionado doble con comando independiente. Delantero en el panel y trasero de techo, marca Webasto, con salidas distribuidas a lo largo del techo.

Confort y seguridad*

Vidrios tonalizados. Llave codificada (inmovilizador). Rádio AM/FM con CD Player. Levantacristales eléctricos. Cierre centralizado con alarma antirrobo. Aire acondicionado. ABS. Calefactor zona pasajeros. Espejos eléctricos. Tacógrafo electrónico. Cortinado completo. Soporte de rueda de auxilio exterior, bajo la cabina trasera.



1- Suspensión mecánica. 2 - Peso propio total del vehículo en condiciones de marcha, incluyendo el operador. * A consultar.

Motor IVECO FIC: Niveles óptimos de Potencia y Torque.

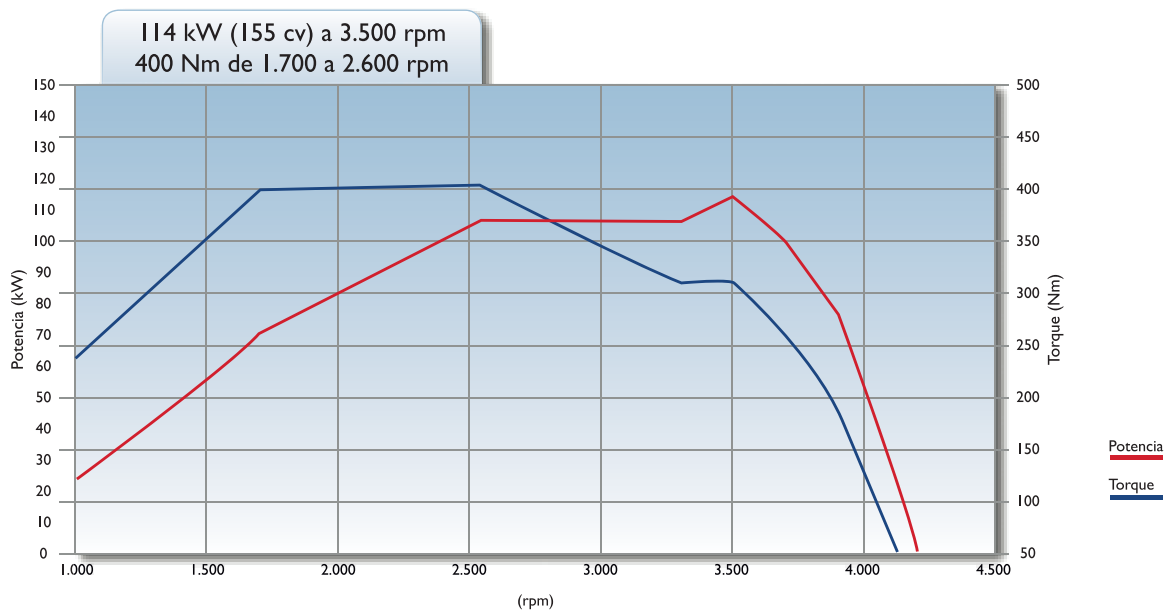

Colores disponibles

Colores metálicos

 Azul Vitality
CC52409

 Gris Scandium
CC52364

Colores sólidos

 Blanco Banchisa
CC50175

 Rojo Modena
CC52408

Concesionario:



El fabricante se reserva el derecho de actualizar la información, sin incurrir en ninguna obligación. Fotos no contractuales. **Abril 2016.**

IVECO Argentina S.A.
C.M. Della Paolera 299, Piso 24°
Ciudad de Buenos Aires.

Planta Industrial IVECO
Ruta Nacional N° 9 - Km 695
Ferreyra, provincia de Córdoba.

CITY BUS 50C16